

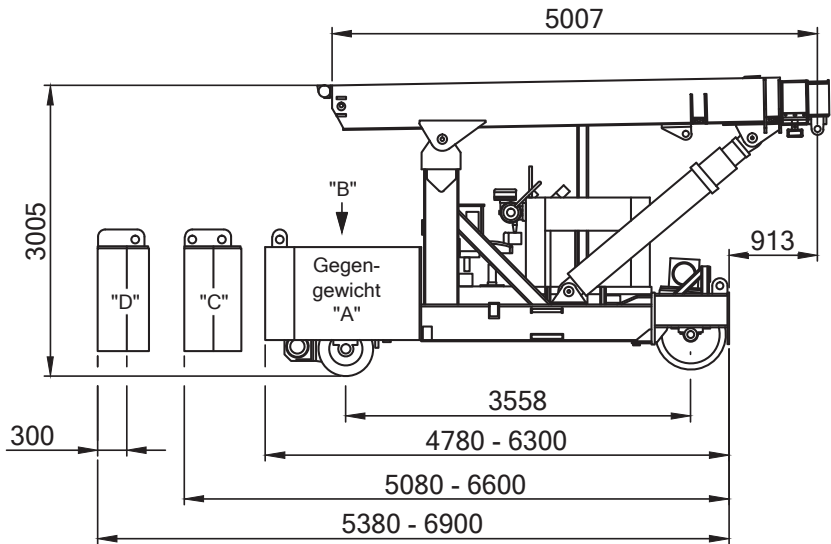

35.180kg





## Arbeitsbereiche am Hauptausleger

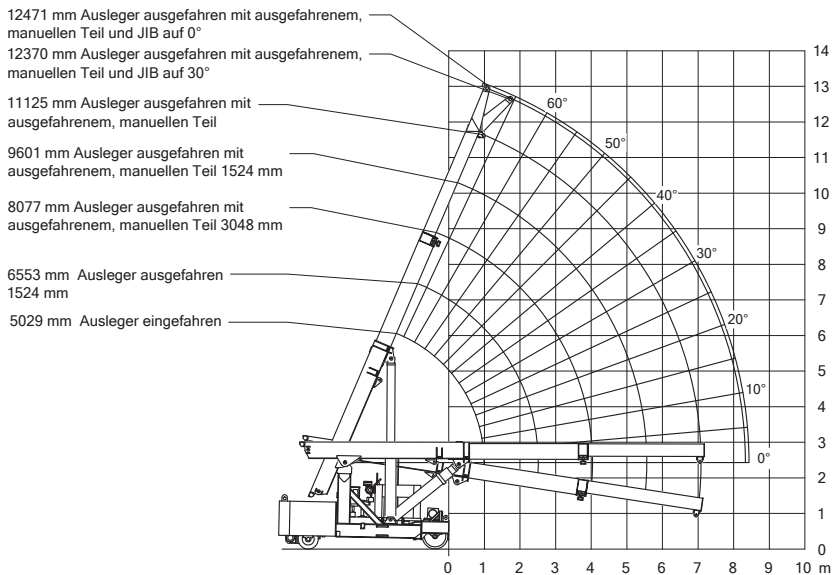

Lastmittelpunkt (mm)	Gegengewicht			
	A	AB	ABC	ABCD
1220	19000	31400	40400	49500
2130	11200	19000	24800	30600
3050	8000	13800	18000	22300
3960	6000	10600	13900	17300
5180	4500	8000	10700	13300
6100	3600	6700	8900	11200

Traglasten in kg mit vollständig eingefahrenen Kontergewichten

Lastmittelpunkt (mm)	Gegengewicht			
	A	AB	ABC	ABCD
1220	24900	42500	54600	66600
2130	14900	26200	33800	41500
3050	10700	19000	24700	30300
3960	8200	14600	19100	23600
5180	6200	11200	14700	18200
6100	5100	9400	12400	15500

Traglasten in kg mit vollständig ausgefahrenen Kontergewichten